



ALLROUNDER

SURVIVOR R

Der SURVIVOR R verfügt über eine ideale Kombination aus Mobilität und Schutz und bietet modernen Einsatzkräften eine optimale Unterstützung in allen relevanten Einsatzgebieten.

Basierend auf einem 320PS (235 kW) starken 4x4 Lkw Fahrgestell von MAN und einem gepanzerten Aufbau von Rheinmetall verbindet der SURVIVOR R automotive Großserientechnik mit modernster Schutztechnologie des führenden militärischen Systemanbieters aus Deutschland.

Das gepanzerte Monocoque kann mit adaptiven Schutzelementen individuell und diskret auf wechselnde Bedrohungslagen angepasst werden und ist serienmäßig mit einer Schutzbelüftungsanlage gegen atomare, biologische und chemische Kampfstoffe ausgestattet.

Der Innenraum ist hell und ergonomisch gestaltet, leicht zu reinigen und bietet ausreichend Platz für eine Besatzung von bis zu 10 Personen mit persönlicher Ausrüstung, sowie umfangreicher Funk- und Führungsausrüstung. Eine motorunabhängige Standheizung, sowie eine leistungsfähige Klimaanlage sorgen für eine ganzjährig komfortable Einsatzumgebung für die Besatzung.

Die konsequente Verwendung von COTS und MOTS Komponenten ermöglicht kurze Lieferzeiten sowie die weltweite Wartung und Instandsetzung im Rheinmetall/MAN Service-Netzwerk.

Damit bietet der SURVIVOR R seinen Nutzern eine zuverlässige, leicht zu wartende Fahrzeugplattform mit höchster Einsatzbereitschaft bei geringen Lebenswegkosten.

Auf Anfrage kann der SURVIVOR R kundenindividuell mit umfangreicher Sonderausstattung für den Polizeibedarf ausgestattet werden.

HAUPTMERKMALE DES SURVIVOR R

- Basierend auf einem Großserienfahrgestell von MAN
- 6-Gang Vollautomat mit Drehmomentwandler
- Erhältlich in Abgasnorm Euro 6
- Kosteneffiziente Logistik und günstige Lebenswegkosten
- Hohes geschütztes Innenvolumen für bis zu 10 Personen
- Modular adaptierbarer Zusatzschutz
- Weltweiter Service durch Rheinmetall und MAN

TECHNISCHE DATEN

Besatzung	max. 10 Personen
zul. Gesamtgewicht	max. 17.500 kg
Leergewicht, Basisschutz	12.500 kg
Nutzlast, Basisschutz	5.000 kg
Innenhöhe Sicherheitszelle	1,25 m bis 1,60 m
Motor	6,9 Liter MAN Sechszylinder
Leistung	320 PS (235 kW)
Drehmoment	1.250 Nm @ 1.200–1.800 min ⁻¹
Treibstoff	Diesel
Emissionsklasse	Euro 6*
Getriebe (Standard)	MAN 12 AS TipMatic (Semiautomat)
Getriebe (optional)	Allison 3000 SP (Vollautomat)
Maximale Geschwindigkeit	>100 km/h
Reichweite	>800 km
Steigfähigkeit	>60%
Querneigung	>30%
Grabenüberschreitung	850 mm
Kletterfähigkeit	400 mm
Wendekreis	<16,5 m
Watfähigkeit	800 mm
Reifen	365/85 R20 optional 395/85 R20

* Motoren mit Euro 4 bis 6 verfügbar

Alle technischen Daten unterliegen der möglichen Änderung durch fortschreitende technische Entwicklung.

OPTIONALE AUSSTATTUNG

- CBRN-Schutzbelüftungsanlage
- Notlaufelemente und Reifenflankenschutz
- Scheibenschutz (Schutzgitter oder Polycarbonat)
- Hochdruckscheibenwaschanlage
- Feuerlöschanlage Motorraum/Unterboden
- Brandunterdrückungsanlage Innenraum
- Räumschild/Räumgitter/Rammsporn
- Hydraulische/elektrische Seilwinden (bis 100 kN)
- Mobiles taktisches Leitersystem
- Suchscheinwerfer/IR-Scheinwerfer
- Beobachtungs-/Aufklärungsausrüstung
- Hochleistungslautsprecher

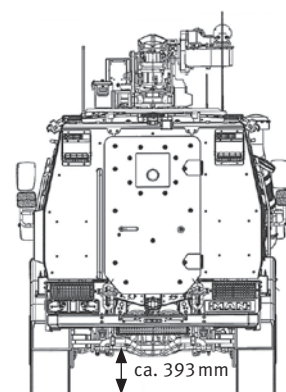
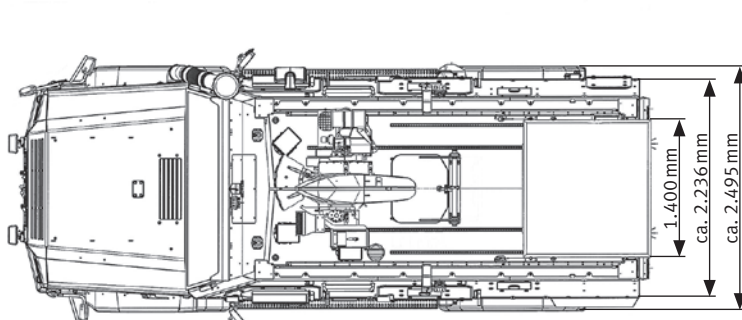
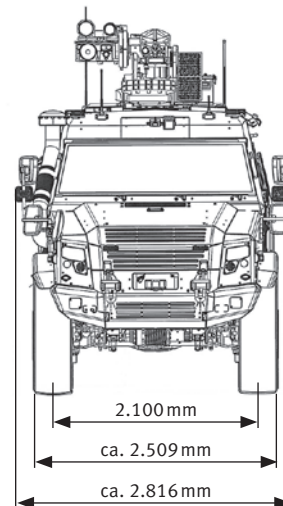
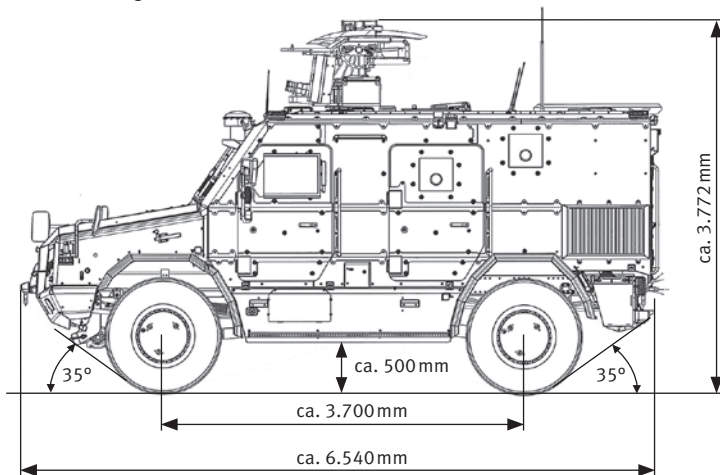

Rheinmetall Landsysteme GmbH

Henschelplatz 1 · 34127 Kassel · www.rheinmetall.com